

LANÇAMENTO
FISPAL/03

NETZSCH

BOMBA NEMO® MONOBLOCO HIGIÊNICA - BH

Para Indústrias Alimentícias, de Bebidas, Farmacêuticas, Cosméticos e outros.

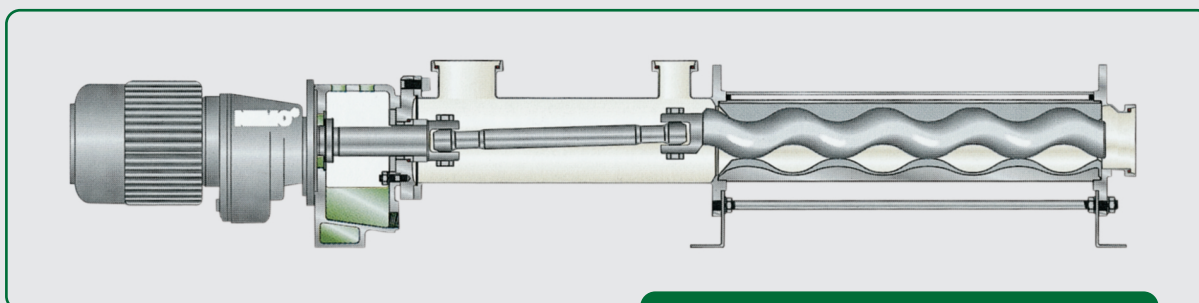

Higiênica - BH

O Projeto Higiênico de componentes assim como a facilidade de limpeza nos processos alimentícios, tem sido definido por uma variedade de normas e regulamentos.

As Bombas NEMO® são construídas, produzidas e testadas de acordo com as normas do instituto **EHEDG** (European Hygienic Equipment Design Group) e **QHD** (Qualified Hygienic Design).

Os materiais utilizados são certificados de acordo com **FDA** (Food and Drug Administration), **BgVV** (Bundesinstitut für gesundheitlichen Verbraucherschutz und Veterinärmedizin) e **PL** (Positive List/ Japan).

Adicionalmente, as Bombas Higiênicas NEMO® são certificadas conforme a 3-A Sanitary Standards e GOST-R (Russian Certificate of Conformity).

Design Compacto e Fácil Desmontagem.

Características:

- Fluxo contínuo sem pulsação;
- Alto rendimento, mesmo em baixas velocidades;
- Alta resistência ao desgaste;
- Funcionamento sem válvulas ou registros;
- Precisão no controle de fluxo (dosagem);
- Flexibilidade de montagem;
- Baixo valor do NPSH requerido.

Dados Técnicos:

- Vazões: até 40 m³/h;
- Pressões: até 36 Bar;
- Sucção: até 8,5 m.c.A;
- Temperaturas: de (-)20 até (+)180°C.



Vantagens:

- Ciclo do processo estéril e à prova de contaminação;
- Adequada para CIP;
- Selo mecânico grau alimentício, apto para girar nos dois sentidos;
- Faixa de vazão proporcional à velocidade com alta precisão de dosagem;
- Faixa de vazão independente das variações de pressão e de viscosidade;
- Possibilidade de operar em extração de vácuo;
- Estator com chanfro que auxilia a entrada do fluido;
- Instalação vertical ou horizontal;
- Fácil manutenção.

Carcaça: com conexão de sucção localizada diretamente acima do selo mecânico, eliminando área morta e de difícil limpeza.

Opcional: conexões para CIP na carcaça e no bocal de descarga.

Processo de Limpeza CIP

Para realização do processo de limpeza CIP, o sistema inteiro necessita de uma velocidade de fluido de limpeza não inferior a 1,5m/s. Para facilitar este processo, a “Bomba Higiênica NEMO® - BH” possui conexões adicionais de limpeza. A posição destas conexões foram localizadas para adequar-se ao processo CIP através da utilização de By-pass. Em ambos os processos CIP e SIP a bomba Nemo BH pode operar com intermitência.

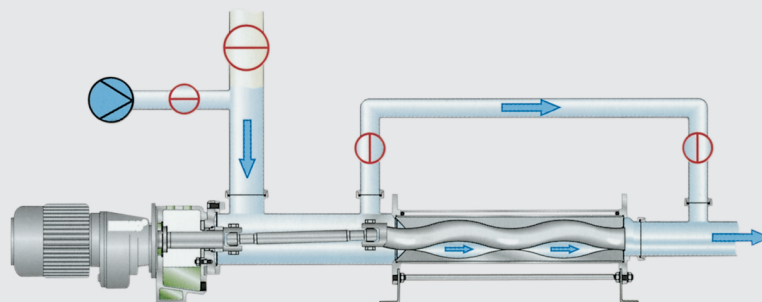

 Bomba CIP

 Válvula Aberta

 Meio CIP

 Válvula Fechada

Filial - SC
Fone: (0xx47) 387-8222
E-mail: info@ndb-netzsch.com.br

Filial - MG
Fone: (0xx31) 3261-5553
E-mail: belo Horizonte@ndb-netzsch.com.br

Filial - SP
Fone: (0xx11) 5090-0300
E-mail: saopaulo@ndb-netzsch.com.br

Filial - RJ
Fone: (0xx21) 2531-2262
E-mail: riodejaneiro@ndb-netzsch.com.br

Filial - RS
Fone: (0xx51) 3332-1450
E-mail: portoalegre@ndb-netzsch.com.br

Filial - CO
Fone: (0xx11) 5090-0340
E-mail: saopaulo@ndb-netzsch.com.br

Exportação - AS
Fone: (0xx47) 387-8309
E-mail: info@ndb-netzsch.com.br

NETZSCH SERVICE NORDESTE
Fone: (0xx84) 213-3212
E-mail: info@nsn-netzsch.com.br

Distribuidor Helifab
Fone: (0xx19) 3464-5540
E-mail: vendas@helic.com.br

